



*La station sportive nomade,  
tout rentre dans la caisse!*

## Le sport autrement

- ✓ Développée pour les forces militaires de façon à pouvoir organiser des sessions de cross-training en opération.
- ✓ Une invention Française conçue en Aluminium et en Inox qui garantissent sa robustesse et son poids optimal. 
- ✓ Organisez vos séances en Indoor ou Outdoor, 15 minutes suffisent pour installer ou ranger la structure dans la caisse.
- ✓ Un encombrement réduit grâce à sa caisse de transport qui apporte stabilité à la station une fois déployée.
- ✓ Brevet déposé.

Avec le soutien de :



Information et contact :

Virginie Bouillon

[virginie.bouillon@compact-gym.com](mailto:virginie.bouillon@compact-gym.com)

07 80 99 87 68

[www.mops-sport.fr](http://www.mops-sport.fr)

Distributeur exclusif:

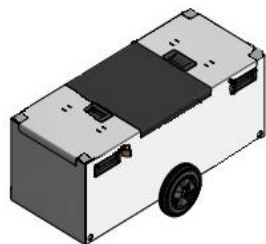

Roues amovibles et poignées pour un transport aisé et un encombrement mini.  
Caisse gerbable .



Facilité de montage de la station avec sa structure tubulaire carrée dotée de manchons à vis. (outils de serrage fournis)

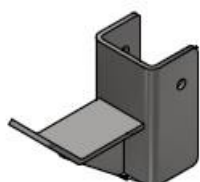

Crochet repose barre pour la pratique du développé-couché.

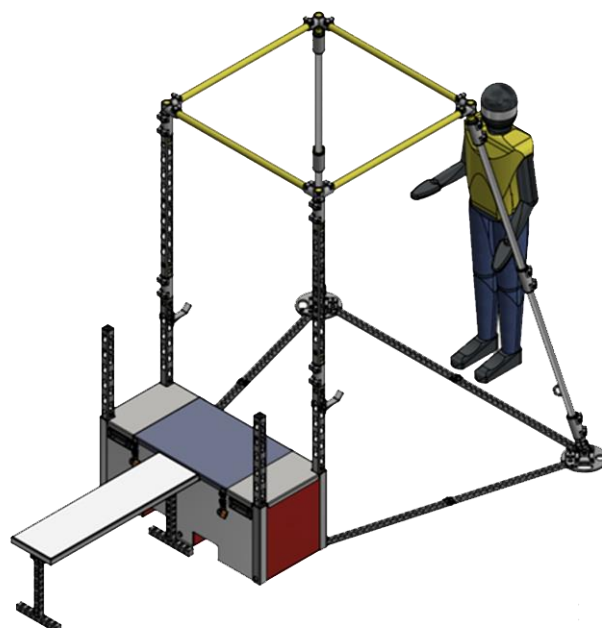

Station simple  
avec son banc de musculation.

# Des stations sportives démontables pour des séances express, avec ou sans coach

## Exemples d'exercices

Barre fixe  
Traction  
Saut sur la caisse  
Dips  
Abdominaux  
Dorsaux  
Biceps / Triceps  
Trapèze...  
En option :  
Développé-couché  
Squat

- ✓ **MOPS** peut être complété par un pack d'accessoires permettant d'optimiser son circuit training avec des agrès sur la structure et à proximité.
- ✓ De très nombreux exercices sont possibles, principalement en utilisant le poids du corps, et permettent de travailler l'ensemble de la musculature.
- ✓ Son système de crochets repose barre permet la pratique du développé-couché avec le banc de musculation. (barre et poids non fournis)

*Il est recommandé d'être encadré par un éducateur sportif ou spécialiste diplômé lors de l'utilisation du MOPS® avec des charges additionnelles.*

## Exemples d'accessoires

Anneaux de gym  
Sangle de suspension  
Bande élastique  
Corde à sauter  
Roue à abdominaux  
Natte  
Gilet lesté  
Poignets à pompe

## QUALITE

- ✓ Fabriqué en Aluminium et en Inox pour lier robustesse, portabilité et usage par tous les temps.
- ✓ Discrétion et longévité avec sa finition brossée.

## NORME

- ✓ Tests réalisés avec succès par le CRITT SPORT LOISIRS suivant un protocole basé sur la norme NF EN ISO 20957 11/2013.

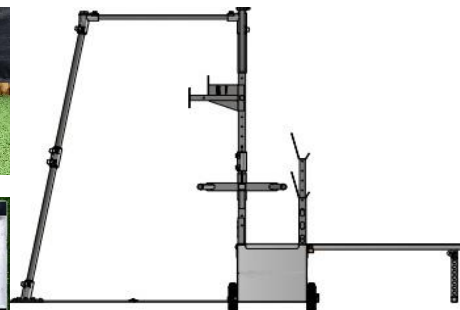

Station simple		1-8 pers
<b>Caisse</b>	L / l / h (m) Poids (kg)	1,20 / 0,50 / 0,50 36
<b>Structure</b>	L / l / h (m) Poids (kg)	2,15 / 2,22 / 2,22 66
<b>Banc</b> <small>+ poteaux DC</small>	L / l / h (m) Poids (kg)	1,15 / 0,26 / 0,45 18
<b>Total</b>	L / l / h (m) Poids (kg)	3,27 / 2,22 / 2,22 120

Photos non contractuelles – modèle 2021

Autre version disponible :

